

KETER®

# Chair/Sofa

**GB** Chair/Sofa Instruction and assembly manual | **FR/B** Chaise/Canapé Notice de montage et d'utilisation | **ES** Silla/Sofá Manual de instrucciones y montaje | **DE** Stuhl/Sofa Gebrauchsanweisung und Montageanleitung | **NL/B** Stoel/Bank Instructie-en montagehandleiding | **IT** Sedia/Divano Manuale di istruzioni e montaggio | **PT** Cadeira/Sofá Manual de instruções e montagem | **FIN** Tuoli/Sohva Käyttö-ja asennusohje | **SE** Stol/Sofa Instruktions-och monteringsmanual | **NO** Stol/Sofa Instruksjons-og monteringsmanual | **DK** Stol/Sofa Instruktion og monteringsvejledning | **PL** Fotel/Sofa Instrukcja obsługi i montażu | **SI** Stol/Kavč Navodila za uporabo in montažo | **HU** Szék/Kanapé Használati és összeszerelési útmutató | **RO** Scaun/Canapea Manual de instrucțiuni și asamblare | **BG** Стол/Диван Ръководство за сглобяване и инструкции | **RUS** Стул/Диван Инструкция по эксплуатации и сборке | **CZ** Židle/Pohovka Návod k použití a montáži | **RS** столица/Кауч Упутство за потребу и састављање | **BA** Stolica/Kauč Uputstvo za upotrebu i montažu | **RS** Stolica/Kauč Upute i priručnik za montažu | **SK** Stolička/Pohovka Návod na obsluhu a montáž | **AL** katedër/kanape Manuali i udhëzimeve dhe montimit | **GR** Καρέκλα/Καναπές Εγχειρίδιο οδηγιών και συναρμολόγησης | **EE** Tugitool/Diivan Kasutus-ja kokkupanekujuhend | **UA** Стілець/Диван Інструкція та посібник з монтажу | **TR** Sandalye/Kanepe Kullanım ve Montaj kılavuzu | **LT** Kėdė/Sofa Instrukcijos ir surinkimo vadovas | **LV** Krėsls/Dīvāns Instrukciju un montāžas rokasgrāmata | **AR** كرسي/أريكة دليل التعليمات والتجميع | **IL** כיסא/ספה מדרוך הוראות והרכבה

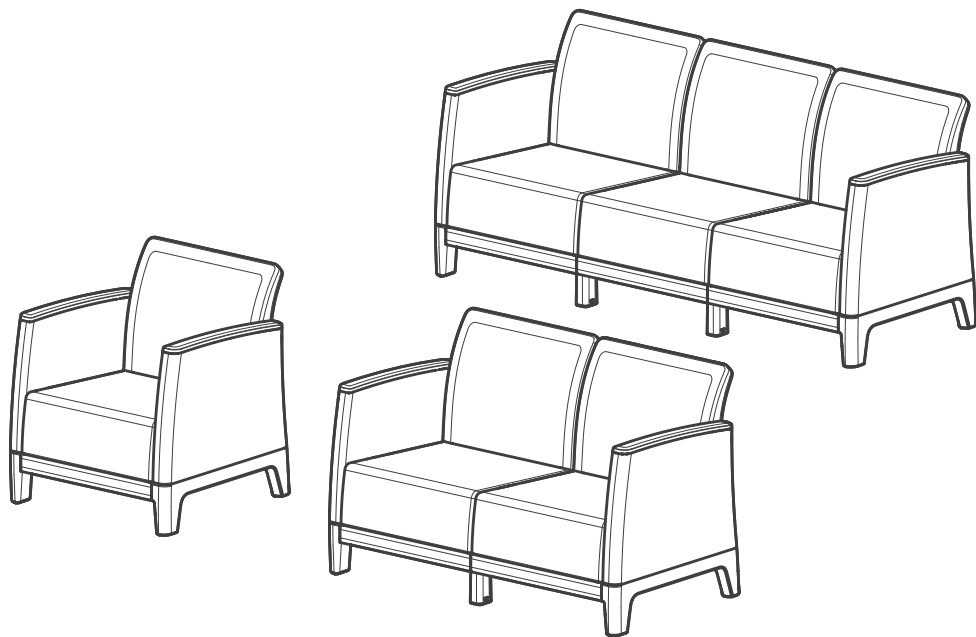

"SCANDI FORMA LOUNGE CHAIR & SOFA" V0.0 / 5041636 / 440219

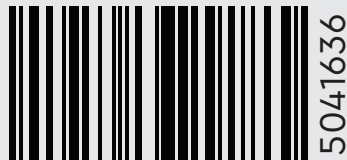

**WWW.KETER.COM**

Zsong-völgy 2 | 4211 Ebes | Hungary  
gpsr.ketereu@keter.com





**GB** NOTES AND WARNINGS - IMPORTANT, RETAIN FOR FUTURE REFERENCE: PLEASE READ CAREFULLY PRIOR TO ASSEMBLY | **FR/B** NOTES ET AVERTISSEMENTS - IMPORTANT, À CONSERVER POUR CONSULTATION ULTERIEURE : À LIRE ATTENTIVEMENT | **ES** NOTAS Y ADVERTENCIAS - IMPORTANTE, CONSÉRVELAS PARA FUTURAS CONSULTAS: POR FAVOR, LÉALAS ATENTAMENTE ANTES DEL MONTAJE | **DE** ANMERKUNGEN UND WARNHINWEISE - WICHTIG, ZUR SPÄTEREN VERWENDUNG AUFBEWAHREN: BITTE VOR DER MONTAGE GRÜNDLICH DURCHLESEN | **NL/B** OPMERKINGEN EN WAARSCHUWINGEN - BELANGRIJK, BEWAAR ZE VOOR TOEKOMSTIG GEBRUIK: VOOR MONTAGE ZORGVULDIG LEZEN | **IT** NOTE E AVVERTENZE - IMPORTANTE, CONSERVARE PER RIFERIMENTO FUTURO: LEGGERE ATTENTAMENTE PRIMA DEL MONTAGGIO | **PT** NOTAS E AVISOS - IMPORTANTE, GARDE PARA REFERÊNCIA FUTURA: LEIA ATENTAMENTE ANTES DA MONTAGEM | **FIN** HUOMAUTUKSET JA VAROITUKSET - TÄRKEÄÄ, SÄILYÄ MYÖHEMPÄÄ TARVETTA VARTEN: LUE HUOLELLISESTI ENNEN KOKOAMISTA | **SE** ANMÄRKNINGAR OCH VARNINGAR - VIKTIGT, SPARA FÖR FRAMTIDA REFERENS: LÄS NOGA INNAN MONTERING | **NO** NOTATER OG ADVARSLER - VIKTIG! TA VARE PÅ BROSJYREN FOR FREMTIDIG REFERANSE: LES NØYE FØR MONTERING | **DK** BEMÆRKNINGER OG ADVARSLER - VIGTIGT, GEMMES TIL FREMTIDIG REFERENCE: LÆSES OMHYGGELIGT INDEN MONTERING | **PL** UWAGI I OSTRZEŻENIA - WAŻNE! NALEŻY ZACHOWAĆ NA PRZYSZŁOŚĆ: PRZED MONTAŻEM NALEŻY UWAŻNIE PRZECZYTAĆ | **SI** OPOMBE IN OPOZORILA - POMEMBNO, SHRANITE ZA NADALJNJO UPORABO: PRED MONTAŽO NATANČNO PREBERITE | **HU** MEGJEGYZÉSEK ÉS FIGYELMEZTETÉSEK - FONTOS, ŐRIZZE MEG KÉSŐBBI FELHASZNÁLÁSRA: KÉRJÜK, OLVASSA EL FIGYELMESEN AZ ÖSSZESZERELÉS ELŐTT | **RO** NOTE ȘI AVERTISMENTE - IMPORTANT, A SE PĂSTRA PENTRU REFERINȚE VIITOARE: VĂ RUGĂM SĂ CITIȚI CU ATENȚIE ÎNAINTE DE ASAMBLARE | **BG** БЕЛЕЖКИ И ПРЕДУПРЕЖДЕНИЯ - ВАЖНИ, ЗАПАЗЕТЕ ГИ ЗА БЪДЕЩА СПРАВКА: МОЛЯ, ПРОЧЕТЕТЕ ВНИМАТЕЛНО ПРЕДИ МОНТАЖА |





**RUS** ПРИМЕЧАНИЯ И ПРЕДУПРЕЖДЕНИЯ - ВАЖНО, СОХРАНИТЕ ДЛЯ ИСПОЛЬЗОВАНИЯ В БУДУЩЕМ: ВНИМАТЕЛЬНО ПРОЧИТАЙТЕ ПЕРЕД СБОРКОЙ | **CZ** POZNÁMKY A VAROVÁNÍ - DŮLEŽITÉ, USCHOVEJTE PRO BUDOUCÍ POUŽITÍ: PŘED MONTÁŽÍ SI VŠE POZORNĚ PŘEČTĚTE | **RS** НАПОМЕНЕ И УПОЗОРЕЊА - ВАЖНО, ЧУВАЈТЕ ЗА БУДУЋУ РЕФЕРЕНЦУ: ПАЖЉИВО ПРОЧИТАЈТЕ ПРЕ МОНТАЖЕ | **BA** NAPOMENE I UPOZORENJA - VAŽNO, ZADRŽITE ZA BUDUĆU UPOTREBU: PAŽLJIVO PROČITAJTE PRIJE MONTAŽE | **HR** NAPOMENE I UPOZORENJA - VAŽNO, ZADRŽATI ZA BUDUĆU UPOTREBU: PAŽLJIVO PROČITAJTE PRIJE SASTAVLJANJA | **SK** POZNÁMKY A UPOZORNENIA - DÔLEŽITÉ! USCHOVAŤ PRE BUDÚCE POUŽITIE: PRED MONTÁŽOU SI POZORNE PREČÍTAJTE! | **AL** SHËNIME DHE PARALAJMËRIME - TË RËNDËSISHME, RUANI PËR REFERENCË NË TË ARDHMEN: JU LUTEMI LEXONI ME KUJDES PARA MONTIMIT | **GR** ΣΗΜΕΙΩΣΕΙΣ ΚΑΙ ΠΡΟΕΙΔΟΠΟΙΗΣΕΙΣ - ΣΗΜΑΝΤΙΚΟ, ΦΥΛΑΞΤΕ ΤΟ ΓΙΑ ΜΕΛΛΟΝΤΙΚΗ ΑΝΑΦΟΡΑ: ΔΙΑΒΑΣΤΕ ΠΡΟΣΕΚΤΙΚΑ ΠΡΙΝ ΤΗ ΣΥΝΑΡΜΟΛΟΓΗΣΗ | **EE** MÄRKUSED JA HOIATUSED - OLULINE, SÄILITAGE EDASPIDISEKS KASUTAMISEKS: LUGEGE ENNE KOKKURANEKUT HOOLIKALT LÄBI | **UA** ПРИМІТКИ ТА ПОПЕРЕДЖЕННЯ - ВАЖЛИВО, ЗБЕРЕЖІТЬ ДЛЯ ПОДАЛЬШОГО ВИКОРИСТАННЯ: СЛІД УВАЖНО ПРОЧИТАТИ ПЕРЕД ЗБІРКОЮ | **TR** NOTLAR VE UYARILAR - ÖNEMLİ, İLERİDE BAŞVURMAK ÜZERE SAKLAYIN: LÜTFEN MONTAJDAN ÖNCE DİKKATLİCE OKUYUN | **LT** PASTABOS IR ĮSPĖJIMAI - SVARBU, PASILIKITE BŪSIMAM NAUDOJIMUI: PRIEŠ SURINKDAMI ATIDŽIAI PERSKAITYKITE | **LV** PIEZĪMES UN BRĪDINĀJUMI - SVARĪGI, SAGLABĀJIET TURPMĀKAI UZZIŅAI: LŪDZU, RŪPĪGI IZLASIET PIRMS MONTĀŽAS | **AR** الملاحظات والتحذيرات - مهمة، يجب الاحتفاظ بها للرجوع إليها مستقبلاً: يرجى قراءتها بعناية قبل التجميع | **IL** הערות ואזהרות - חשוב, שמור לעיון עתידי: יש לקרוא בעיון לפני ההרכבה





**GB** To be assembled by adults only. Please assemble each piece of furniture on a flat non slippery surface. It is recommended to wear protective gloves during all assembly steps. Do not use an electrical screwdriver | **Maintenance:** This product is maintenance free. Metal parts are pre-treated to prevent corrosion. To extend the durability of this product the pieces of furniture should only be cleaned using a mild soap solution and a soft cloth. When applicable; retighten screws at least once per season to secure stability. When Cushions are supplied, it is recommended to protect the cushions against unfavorable weather conditions, such as rain and moisture, to ensure the longest possible lifetime | **STORAGE:** metal and plastic parts of this product are pre-treated to withstand outdoor exposure. Though, this does not prevent decolorization and degradation over time. To extend the lifetime of the product, do not leave it unprotected more than necessary.

**FR/B** À assembler par des adultes uniquement. Veuillez assembler chaque meuble sur une surface plane et non glissante. Il est recommandé de porter des gants de protection pendant toutes les étapes de l'assemblage. N'utilisez pas de visseuse électrique | **Entretien :** ce produit ne nécessite aucun entretien. Les pièces métalliques ont préalablement été traitées pour éviter la corrosion. Pour prolonger la durée de vie de ce produit, les meubles doivent être nettoyés uniquement avec une solution savonneuse légère et un chiffon doux. Le cas échéant, resserrez les vis au moins une fois par saison pour garantir la stabilité. Lorsque les coussins sont fournis : Il est recommandé de protéger les coussins contre les conditions météorologiques défavorables, telles que la pluie et l'humidité, afin d'assurer la durée de vie la plus longue possible | **STOCKAGE :** les parties métalliques et plastiques de ce produit sont prétraitées pour résister à une exposition extérieure. Toutefois, cela n'empêche pas la décoloration et la dégradation au fil du temps. Pour prolonger la durée de vie du produit, ne le laissez pas sans protection plus que nécessaire.

**ES** Ensamblaje exclusivo para adultos. Ensamble cada mueble sobre una superficie plana y antideslizante. Se recomienda utilizar guantes de protección durante todas las fases del ensamblaje. No utilice un destornillador eléctrico | **Mantenimiento:** este producto no requiere mantenimiento. Las piezas metálicas reciben un tratamiento previo para evitar la corrosión. Para prolongar la durabilidad de este producto, los muebles deben limpiarse únicamente con una solución de jabón suave y un paño blando. Cuando corresponda, vuelva a apretar los tornillos al menos una vez por temporada para asegurar la estabilidad. Cuando se suministren cojines: Se recomienda proteger los cojines contra las condiciones climáticas desfavorables, como la lluvia y la humedad, para garantizar una mayor vida útil posible | **ALMACENAMIENTO:** las piezas metálicas y de plástico de este producto están pretratadas para resistir la exposición al exterior. Sin embargo, esto no evita la decoloración y la degradación con el paso del tiempo. Para prolongar la vida útil del producto, no lo deje desprotegido más de lo necesario.

**DE** Darf nur von Erwachsenen montiert werden. Bitte montieren Sie jedes Möbelstück auf einer ebenen, rutschfesten Oberfläche. Es wird empfohlen, bei allen Montageschritten Schutzhandschuhe zu tragen. Verwenden Sie keinen elektrischen Schraubenzieher | **Wartung:** Dieses Produkt ist wartungsfrei. Die Metallteile sind zum Schutz vor Korrosion vorbereitet. Um die Haltbarkeit dieses Produkts zu verlängern, sollten die Möbelstücke ausschließlich mit einer milden Seifenlösung und einem weichen Tuch gereinigt werden. Wenn Kissen mitgeliefert werden: Es wird empfohlen, die Kissen vor ungünstigen Wetterbedingungen (wie Regen und Feuchtigkeit) zu schützen, um eine möglichst lange Lebensdauer zu gewährleisten | **LAGERUNG:** Die Metall- und Kunststoffteile dieses Produkts sind vorbereitet, um die Witterung standzuhalten. Dies verhindert jedoch nicht, dass im Laufe der Zeit Verfärbungen und Abnutzungen auftreten. Um die Lebensdauer des Produkts zu verlängern, sollten Sie es nicht länger als nötig ungeschützt lassen.

**NL/B** Mag alleen in elkaar gezet worden door volwassenen. Zet elk meubelstuk in elkaar op een vlakke, niet-gladdende ondergrond. Het wordt aanbevolen om tijdens alle montagestappen beschermende handschoenen te dragen. Gebruik geen elektrische schroevendraaier | **Onderhoud:** dit product is onderhoudsvrij. Metalen onderdelen zijn voorbereid om corrosie te voorkomen. Om de duurzaamheid van dit product te verlengen, mogen de meubelen alleen worden gereinigd met een milde zeepoplossing en een zachte doek. Wanneer er kussens worden meegeleverd: Het wordt aanbevolen om de kussens tegen ongunstige weersomstandigheden zoals regen en vocht te beschermen om een zo lang mogelijke levensduur te garanderen | **OPSLAG:** metalen en plastic onderdelen van dit product zijn voorbereid tegen gebruik buitenshuis. Dit voorkomt echter niet dat verkleuring en verwerking na verloop van tijd optreedt. Om de levensduur van het product te verlengen, mag u het niet langer dan nodig onbeschermd buiten laten staan.

**IT** Assemblaggio destinato solo agli adulti. Si prega di montare ogni mobile su una superficie piana e non scivolosa. Si raccomanda di indossare guanti protettivi durante tutte le fasi di montaggio. Non utilizzare un cacciavite elettrico | **Manutenzione:** questo prodotto non richiede manutenzione. Le parti metalliche sono pretrattate per evitare la corrosione. Per prolungare la durata di questo prodotto, i mobili devono essere puliti solo con una soluzione di sapone delicato e un panno morbido. Se applicabile, serrare nuovamente le viti almeno una volta a stagione per garantire la stabilità. Quando i cuscini sono in dotazione: Si consiglia di proteggere i cuscini da condizioni meteorologiche sfavorevoli, come pioggia e umidità, per garantire la massima durata possibile | **CONSERVAZIONE:** le parti metalliche e in plastica di questo prodotto sono pretrattate per resistere all'esposizione all'esterno. Tuttavia, ciò non impedisce la decolorazione e il degrado nel tempo. Per prolungare la durata del prodotto, non lasciarlo senza protezione più del necessario.

**PT** Para ser montado apenas por adultos. Monte cada peça de mobiliário numa superfície plana antiderrapante. Recomenda-se o uso de luvas de proteção durante todas as etapas de montagem. Não utilize uma chave de fendas elétrica | **Manutenção:** Este produto é livre de manutenção. As peças metálicas são pré-tratadas para prevenir a corrosão. Para prolongar a durabilidade deste produto as peças de mobiliário só devem ser limpas com uma solução de sabão neutro e um pano macio. Quando aplicável; reaperte os parafusos pelo menos uma vez por estação para garantir a estabilidade. Quando são fornecidos os almofadados: Recomenda-se proteger as almofadas contra condições atmosféricas desfavoráveis, como chuva e humidade, para garantir a maior vida útil possível | **ARMAZENAMENTO:** as peças metálicas e plásticas deste produto são pré-tratadas para resistir à exposição exterior. No entanto, não impede a descoloração e degradação ao longo do tempo. Para prolongar a vida útil do produto, não o deixe desprotegido mais do que o necessário.

**FIN** Vain aikuisten koottavaksi. Kokoa jokainen huonekalu tasaisella ja liukumattomalla alustalla. Suosittelemme käyttämään suojäkäsineitä koko kokoamisprosessin ajan. Älä käytä sähköruuvimeisseliä | **Huolto:** Tämä tuote on huoltovapaa. Metalliosat on esikäsitelty korroosio estämiseksi. Tuotteen kestävyysidentämiseksi huonekalut tulee puhdistaa vain miedolla saippualliuksella ja pehmeällä liinalla. Tarvittaessa kiristä ruuvit vähintään kausittain vakauden varmistamiseksi. Kun tyyny on toimitettu: Suosittelemme suojaamaan tyynyä epäedullisista sääolosuhteista, kuten sateelta ja kosteudelta, parhaan mahdollisen käyttöiän varmistamiseksi | **SÄILYTYS:** Tämän tuotteen metalli- ja muoviosat on esikäsitelty kestämään ulkoilmaa. Se ei kuitenkaan estä ajan myötä tapahtuvaa värin haalistumista ja materiaalin kulumista. Tuotteen käyttöiän pidentämiseksi sitä ei tule jättää suojaamatta tarpeettomasti.

**SE** Monteras endast av vuxna. Montera varje möbel på en plan, ej hal yta. Det rekommenderas att bära skyddshandskar under alla monteringssteg. Använd inte en elektrisk skruvmejsel | **Underhåll:** Denna produkt är underhållsfri. Metalldelar är förbehandlade för att förhindra korrosion. För att förlänga hållbarheten hos denna produkt bör möblerna endast rengöras med en mild tvålösning och en mjuk trasa. Om tillämpligt; dra åt skruvarna minst en gång per säsong för att säkerställa stabilitet. När kuddar tillhandahålls: Det rekommenderas att skydda kuddarna mot ogynnsamma väderförhållanden, såsom regn och fukt, för att säkerställa längsta möjliga livslängd | **FÖRVARING:** metall- och plastdelar i denna produkt är förbehandlade för att motstå exponering utomhus. Detta förhindrar dock inte avfärgning och försämring över tid. För att förlänga produktens livslängd, lämna den inte oskyddad mer än nödvändigt.

**NO** Skal bare settes sammen av voksne. Monter hvert møbel på et flatt underlag som ikke er glatt. Det anbefales å bruke vernehansker i løpet av alle monteringsstrinnene. Ikke bruk en elektrisk skrutrekker | **Vedlikehold:** Dette produktet er vedlikeholdsfritt. Metalldeler er forbehandlet, siden dette hindrer korrosjon. Hvis du vil forlenge holdbarheten til dette produktet, bør møblene bare rengjøres med en mild såpeopløsning og myk klut. Når det er mulig, må skruene strammes til minst én gang per sesong for å sikre at produktet er stabilt. Når puter er inkludert: Det anbefales å beskytte putene mot ugunstige værforhold, som regn og fuktighet, siden dette sikrer lengst mulig levetid | **OPBEVARING:** Metall- og plastdelene på dette produktet er forbehandlet, slik at de tåler utendørs eksponering. Dette forhindrer imidlertid ikke avfarging og nedbrytning over tid. Hvis du vil forlunge produktets levetid, må det ikke være beskyttet mer enn nødvendig.

**DK** Må kun samles af voksne. Saml hvert møbel på en plan overflade, der ikke er glat. Det anbefales at bære beskyttelseshandsker under alle monteringsstrin. Brug ikke en elektrisk skruetrækker | **Vedligeholdelse:** Dette produkt er vedligeholdelsesfrit. Metaldele er forbehandlet for at forhindre korrosion. For at forlænge holdbarheden af dette produkt bør møblerne kun rengøres med en mild sæbeopløsning og en blød klud. Hvis det er relevant, så spænd skruerne igen mindst én gang om året for at sikre stabilitet. Når puder leveres: Det anbefales at beskytte puderne mod ugunstige vejrforhold såsom regn og fugt for at sikre den længst mulige levetid | **OPBEVARING:** Dette produkts metal- og plastdele er forbehandlet for at kunne tåle at stå udendørs. Dette forhindrer dog ikke affarvning og nedbrydning over tid. For at forlænge produktets levetid må du ikke lade det være ubeskyttet mere end nødvendigt.





**PL** Montaż może być przeprowadzany wyłącznie przez osoby dorosłe. Każdy mebel należy montować na płaskiej, nieśliskiej powierzchni. Zaleca się noszenie rękawic ochronnych podczas wszystkich etapów montażu. Nie należy używać śrubokręta elektrycznego | **Konserwacja:** ten produkt nie wymaga konserwacji. Części metalowe są poddawane wstępnej obróbce antykorozyjnej. Aby przedłużyć trwałość tego produktu, meble należy czyścić wyłącznie przy użyciu łagodnego roztworu mydła i miękkiej ściereczki. W razie potrzeby należy dokręcać śruby co najmniej raz podczas każdej pory roku, aby zapewnić stabilność. Kiedy są dostarczane poduszki: Zaleca się chronić poduszki przed niekorzystnymi warunkami pogodowymi, takimi jak deszcz i wilgoć, aby zapewnić jak najdłuższą żywotność | **PRZECHOWYWANIE:** metalowe i plastikowe części tego produktu są wstępnie zabezpieczone, aby wytrzymać ekspozycję na zewnątrz. Nie zapobiega to jednak odbarwianiu i degradacji w miarę upływu czasu. Aby wydłużyć żywotność produktu, nie należy pozostawiać go bez zabezpieczenia dłużej niż to konieczne.

**SI** Sestavljanje je primerno samo za odrasle. Vsak kos pohištva sestavite na ravni, nedrseči površini. Priporočljivo je, da pri montaži nosite zaščitne rokavice. Ne uporabljajte električnega izvijača | **Vzdrževanje:** Ta izdelek vzdrževanja ne potrebuje. Kovinski deli so predhodno obdelani, da se prepreči korozija. Za podaljšanje trajnosti tega izdelka je potrebno kose pohištva čistiti le z blago milno raztopino in mehko krpo. Kadar je primerno; vsaj enkrat na sezono ponovno zategnite vijake, da zagotovite stabilnost. Ko so na voljo blazine: Priporočljivo je, da blazine zaščitite pred neugodnimi vremenskimi razmerami, kot so dež in vlaga, da zagotovite čim daljšo življenjsko dobo | **SHRANJEVANJE:** kovinski in plastični deli tega izdelka so predhodno obdelani, da so odporni proti vremenskim vplivom. Vendar to ne preprečuje razbarvanja in razgradnje sčasoma. Da bi podaljšali življenjsko dobo izdelka, ga ne puščajte nezaščiteno ga dlje, kot je potrebno.

**HU** Csak felnőttek végezhetik az összeszerelést. Kérjük, sík, nem csúszós felületen szerelje össze az egyes bútorokat. Minden összeszerelési lépésben ajánlott megelőzőse érdekében. A termék tartósságának meghosszabbítása érdekében a bútorokat csak enyhé szappanoldattal és puha ruhával szabad tisztítani. Adott esetben; szezononként legalább egyszer húzza meg a csavarokat a stabilitás biztosításáért. Párnákat ellátott termékek: A lehető leghosszabb élettartam biztosítása érdekében ajánlott megvédeni a párnákat a kedvezőtlen időjárási viszonyoktól, például az esőtől és a nedvességtől | **TÁROLÁS:** A termék fém és műanyag alkatrészeit előkezeltek, hogy ellenálljanak a kültéri használatnak. Ez azonban nem akadályozza meg a színek elhalványulását és a minőségromlást az idő múlásával. A termék élettartamának meghosszabbítása érdekében ne hagyja a szükségesnél hosszabb ideig fedetlenül.

**RO** A se asambla doar de către adulți. Vă rugăm să asamblați fiecare piesă de mobilier pe o suprafață plană, nealunecoasă. Se recomandă purtarea mănușilor de protecție în timpul tururilor etapelor de asamblare. Nu utilizați o șurubelniță electrică | **Întreținere:** Acest produs nu necesită întreținere. Piesele metalice sunt tratate în prealabil pentru a preveni coroziunea. Pentru o mai mare durabilitate a acestui produs, piesele de mobilier trebuie curățate numai folosind o soluție pe bază de săpun blând și o cârpă moale. Când este cazul; strângeți șuruburile cel puțin o dată pe sezon pentru a asigura stabilitatea. Atunci când pernele sunt incluse: Se recomandă protejerea pernelor în condiții meteo nefavorabile, cum ar fi ploaia și umiditatea, pentru a asigura cea mai lungă durată de viață posibilă | **DEPOZITARE:** piesele metalice și din plastic ale acestui produs sunt tratate în prealabil pentru a rezista expunerii în aer liber. Totuși, acest lucru nu împiedică decolorarea și degradarea în timp. Pentru a prelungi durata de viață a produsului, nu-l lăsați neprotejat mai mult decât este necesar.

**BG** Да се сглобява само от възрастни. Моля, сглобявайте всяка мебел върху равна нехлъзгава повърхност. Препоръчително е да носите защитни ръкавици по време на всички етапи на сглобяване. Не използвайте електрическа отвертка | **Поддръжка:** Този продукт не изисква поддръжка. Металните части са предварително обработени за предотвратяване на корозия. За да се удължи трайността на този продукт, мебелите трябва да се почистват само с щадящ сапунен разтвор и мека кърпа. Когато е приложимо, затягвайте винтовете поне веднъж на сезон, за да осигурите стабилност. Когато се доставят възглавници: Препоръчително е възглавниците да се предпазват от неблагоприятни атмосферни условия, като дъжд и влага, за осигуряване на възможно най-дълъг живот | **СЪХРАНЕНИЕ:** металните и пластмасовите части на този продукт са предварително обработени, за да издържат на външно въздействие. Това обаче не предотвратява обезцветяването и разграждането с течение на времето. За да удължите живота на продукта, не го оставяйте без защита за по-дълго от необходимото.

**RUS** Монтаж может быть проведен исключительно взрослыми. Каждый предмет мебели следует собирать на ровной, нескользящей поверхности. Рекомендуется носить защитные перчатки во время всех этапов монтажа. Не следует использовать электрическую отвертку | **Обслуживание:** данный продукт не требует обслуживания. Металлические части подвергнуты предварительной антикоррозийной обработке. Чтобы продлить срок службы этого изделия, мебель следует очищать только с использованием мягкого мыльного раствора и мягкой ткани. При необходимости винты следует подтягивать как минимум один раз в каждом сезоне, чтобы обеспечить стабильность. Когда подушки входят в комплект: рекомендуется защищать подушки от неблагоприятных погодных условий, таких как дождь и влага, чтобы обеспечить максимально долгий срок службы | **ХРАНЕНИЕ:** металлические и пластиковые части этого изделия предварительно обработаны, чтобы выдерживать воздействие внешней среды.

**CZ** Tento výrobek mohou sestavit pouze dospělí. Sestavte každý vzr nábytku na rovném neklouzavém povrchu. Během všech montážních kroků doporučujeme nosit ochranné rukavice. Nepoužívejte elektrický šroubovák | **Údržba:** Tento produkt je bezúdržbový. Kovové díly jsou předem ošetřeny, aby se zabránilo korozi. Pro prodloužení trvanlivosti tohoto výrobku byste nábytek měly čistit pouze jemným mýdlovým roztokem a měkkým hadříkem. Pokud je to možné, alespoň jednou za sezónu znovu utáhněte šrouby, aby byla zajištěna stabilita. Pokud jsou dodávány polštáře: Doporučujeme chránit polštáře před nepříznivými povětrnostními podmínkami, jako jsou např. déšť nebo vlhkost, aby byla zajištěna co nejdéle životnost | **SKLADOVÁNÍ:** Kovové a plastové části tohoto produktu jsou předem ošetřeny, aby vydržely pobyt venku. To však nezabrání odbarvení a degradaci v průběhu času. Chcete-li prodloužit životnost výrobku, nenechávejte jej nechráněný více, než je nutné.

**RS** Само одрасли могу да врше само одрасле особе. Молимо вас да сваки комад намештаја монтирате на равној, неклизајућој површини. Препоручује се ношење заштитних рукавица током свих корака монтаже. Не користите електрични одвијач | **Одржавање:** овај производ не треба одржавати. Метални делови су унапред третирани да спрече корозију. Да бисте продужили трајање овог производа, делови намештаја треба да се обришу само раствором благог сапуна и са механом крпом. Када је применљиво; поново стегните шrafoве најмање једном по сезони да обезбедите стабилност. Када се испоручују јастуци: Препоручује се заштита јастука од негодних временских услова, као што су киша и влага, да бисте се постарали да добијете најдужи век трајања | **СКЛАДИШТЕЊЕ:** метални и пластични делови овог производа су предтретирани да издрже сплашљиве излагање. Али, ово не спречава мењање боје и деградацију током времена. Да проужите век трајања производа, не остављајте га незаштитеним више него што је неопходно.

**BA** Montažu treba da vrše samo odrasle osobe. Sastavite svaki komad namještaja na ravnu površinu koja nije klizava. Preporučuje se nošenje zaštitnih rukavica tokom svih koraka montaže. Nemojte koristiti električni odvijač | **Održavanje:** Ovaj proizvod ne zahtjeva održavanje. Metalni dijelovi su prethodno obrađeni kako bi se spriječila korozija. Da bi se produžila trajnost ovog proizvoda, komade namještaja treba čistiti samo blagom otopinom sapuna i mekom krpom. Kada je primjenjivo; ponovno zategnite vijke najmanje četiri puta godišnje kako biste osigurali stabilnost. Kada se isporučuju jastuci: Preporučuje se zaštita jastučića od nepovoljnih vremenskih uslova, poput kiše i vlage, kako bi se osiguralo što duži vijek trajanja | **SKLADIŠTENJE:** metalni i plastični dijelovi ovog proizvoda su prethodno obrađeni kako bi izdržali izlaganje na otvorenom. Međutim, to ne sprječava promjenu boje i degradaciju tokom vremena. Da biste produžili životni vijek proizvoda, nemojte ga ostavljati nezaštićenim duže nego što je potrebno.

**HR** Smitu sastavljati samo odrasle osobe. Molimo vas da komade namještaja sastavljate na ravnoj površini koja nije skliska. Preporučuje se nošenje zaštitnih rukavica tijekom svih koraka sastavljanja. Nemojte koristiti električni odvijač | **Održavanje:** za ovaj proizvod nije potrebno nikakvo održavanje. Metalni dijelovi su tretirani kako bi se spriječila korozija. Kako bi se produžila trajnost ovog proizvoda, komade namještaja treba čistiti samo blagom otopinom sapuna i mekom krpom. Kada je primjenjivo; zategnite vijke barem jednom u sezoni kako biste osigurali stabilnost. Kada se isporučuju jastuci: Preporučuje se zaštita jastuka od nepovoljnih vremenskih uvjeta, poput kiše i vlage, kako bi se osiguralo najduži mogući vijek trajanja | **SKLADIŠTENJE:** metalni i plastični dijelovi ovog proizvoda tretirani kako bi podnijeli izlaganje na otvorenom. Iako, to ne sprječava dekolizaciju i degradaciju tijekom vremena. Da biste produžili vijek trajanja proizvoda, nemojte ga ostavljati nezaštićenim više nego što je potrebno.





**SK** Na zostavenie iba dospelými osobami. Každý kus nábytku najprv zostavte na rovnom nekľazvom podklade. Počas všetkých montážnych krokov používajte ochranné rukavice. Nepoužívajte elektrický skrutkovač | **Údržba:** Tento produkt si nevyžaduje žiadnu údržbu. Všetky kovové časti boli vopred ošetrované proti korózii. Na predĺženie trvanlivosti výrobku čistite jednotlivé kusy nábytku výlučne jemným mydlovým roztokom a mäkkou handričkou. Tam, kde je to relevantné; aspoň raz za sezónu opätovne pritiahnite skrutky, zaistíte tým stabilitu výrobku. Keď sú vankúše dodané: Na zabezpečenie čo možno najdlhšej životnosti chráňte polstrovanie pred nepriaznivými poveternostnými podmienkami, ako je dážď a vlhkosť | **SKLADOVANIE:** všetky kovové a plastové časti tohto výrobku boli vopred ošetrované proti vplyvom vonkajšieho prostredia. To však neposkytuje záruku proti vyblednutiu farieb a degradácii povrchov. Ak chcete životnosť výrobku predĺžiť, nenechávajte ho nechránený dlhšie, ako je potrebné.

**AL** Të montohet vetëm nga të rriturit. Ju lutemi montoni çdo pjesë mobiljeje me mbi një sipërfaqe të sheshtë jo të rrëshqitshme Rekomandohet të vishni doreza mbrojtëse gjatë të gjithë hapave të montimit. Mos përdorni kaçavidë elektrike | **Mirëmbajtje:** Ky produkt nuk kërkon mirëmbajtje. Pjesët metalike janë paratrajtuar për të parandaluar korrozionin. Për të zgjatur qëndrueshmërinë e këtij produkti, pjesët e mobiljeve duhet të pastrohen duke përdorur vetëm solucion jo të fortë sapuni dhe një leckë të butë. Kur është e zbatueshme; rishtërëngoniu vidhat të paktën një herë në stinë për të siguruar stabilitet. Kur ofrohen jashtë: Rekomandohet të mbrohen jashtëkë nga kushtet e pafavorshme të motit, të tilla si shiu dhe lagështia, për të siguruar jetën sa më të gjatë | **MAGAZINIMI:** pjesët metalike dhe plastikë të këtij produkti janë paratrajtuar për të duruar ekspozim në natyrë. Megjithatë, kjo nuk parandalon çngjyrosjen dhe degradimin me kalimin e kohës. Për të zgjatur jetëgjatësinë e produktit, mos e lini të pambrojtur më shumë se sa është e nevojshme.

**GR** Na συναρμολογείται μόνο από ενήλικες. Συναρμολογήστε κάθε έπιπλο σε επίπεδη, μη ολισθηρή επιφάνεια. Συνιστάται να φοράτε προστατευτικά γάντια στη διάρκεια όλων των σταδίων συναρμολόγησης. Μην χρησιμοποιείτε ηλεκτρικό κατσαβίδι | **Συντήρηση:** Αυτό το προϊόν δεν χρειάζεται συντήρηση. Τα μεταλλικά μέρη είναι προεπεξεργασμένα για την πρόληψη διάβρωσης. Για να παρατείνετε τη διάρκεια ζωής αυτού του προϊόντος, τα έπιπλα θα πρέπει να καθαρίζονται μόνο με ένα ήπιο σαπούνι και μαλακό πανί. Κατά περίπτωση, ξαναφίξτε τις βίδες τουλάχιστον μία φορά ανά εποχή για να διασφαλίσετε τη σταθερότητα. Όταν παρέχονται μαξιλάρια: Συνιστάται να προστατεύετε τα μαξιλάρια από δυσμενείς καιρικές συνθήκες, όπως η βροχή και η υγρασία, για να εξασφαλίσετε τη μεγαλύτερη δυνατή διάρκεια ζωής | **ΑΠΟΘΗΚΕΥΣΗ:** Τα μεταλλικά και πλαστικά μέρη αυτού του προϊόντος έχουν υποστεί προεπεξεργασία ώστε να αντέχουν σε εξωτερικές συνθήκες. Ωστόσο, αυτό δεν αποτρέπει τον αποχρωματισμό και την φθορά με την πάροδο του χρόνου. Για να παρατείνετε τη διάρκεια ζωής του προϊόντος, μην το αφήνετε εκτεθειμένο περισσότερο απ' όσο είναι απαραίτητο.

**EE** Kokku panna tohivad vaid täiskasvanud. Mööbli kokkupanek peab toimuma ainult tasasel ja libisemiskindlal pinnal. Soovitav on kõigi kokkupaneku etappide ajal kanda kaitsekindaid. Ärge kasutage elektrilist kruvikeerajat | **Hoolitus:** see toode on hoolidusvaba. Metallosad on korrosiooni vältimiseks eelnevalt töödeldud. Selle toote vastupidavuse pikendamiseks tuleks mööblit puhastada ainult õrna seebilahuse ja pehme lapiga. Vajadusel pingutage kruvisid vähemalt kord hooaja jooksul, et tagada stabiilsus. Kui padjad on kaasas: Soovitav on kaitsma patju ebasoodsate ilmastikutingimuste, näiteks vihma ja niiskuse eest, et tagada nende võimalikult pikk eluiga | **HOIUSTAMINE:** toote plast- ja metallosad on eelnevalt töödeldud vastupidavaks väliskeskkonna mõjudele. Ometi ei takista see aja möödudes pleekimist ega kulumist. Toote eluea pikendamiseks ärge jätke seda kaitsmata kauemaks kui vaja.

**UA** ірку дозволено виконувати лише дорослим. Будь ласка, збирайте кожен елемент меблів на рівній неслизкій поверхні. Рекомендується використовувати захисні рукавички під час усіх етапів збірки. Не використовуйте електричну викрутку | **Технічне обслуговування:** Цей виріб не потребує технічного обслуговування. Металеві частини попередньо оброблені для запобігання корозії. Для продовження терміну служби цього виробу елементи меблів слід очищати лише за допомогою м'якого мильного розчину та м'якої тканини. За потреби підтягайте гвинти щонайменше один раз на сезон для забезпечення стійкості. Коли поставляються подушки: Рекомендується захищати подушки від несприятливих погодних умов, таких як дощ та волога, щоб забезпечити максимально можливий термін служби | **ЗБЕРІГАННЯ:** Металеві та пластикові компоненти цього виробу попередньо оброблені для забезпечення стійкості до зовнішніх умов. Проте це не запобігатиме знебарвленню та поступовій деградації з часом. Щоб продовжити строк служби виробу, не залишайте його без захисту довше, ніж це необхідно.

**TR** Kurulumu sadece yetişkinler tarafından yapılmalıdır. Lütfen her bir mobilya parçasının kurulumunu kaygan olmayan düz bir yüzeyde yapın. Tüm montaj adımlarında koruyucu eldiven giymesi tavsiye edilir. Elektrikli tornavida kullanmayın | **Bakım:** Bu ürün bakım gerektirmez. Metal parçalar korozyonu önlemek için ön işleme tabii tutulur. Bu ürünün dayanıklılığını uzatmak için mobilya parçaları sadece yumuşak bir sıvı sabun ve yumuşak bir bez kullanılarak temizlenmelidir. Uygun olduğunda; stabiliteyi sağlamak için vidaları mevsimde en az bir kez tekrar sıkın. Mumukler tedbir edilidiginde: Mumukler olan en uzun omurlu olmasini saglamak için minderlerin yagmur ve nem gibi olumsuz hava kosullarina karshi korunmasi önerilir | **DEPOLAMA:** Bu ürünün metal ve plastik parçaları dış mekana maruz kalmaya dayanıklı olacak şekilde ön işlemden geçmiştir. Yine de bu durum, zamanla renginin solmasını ve yıpranmasını önlemez. Ürünün ömrünü uzatmak için, gereğinden uzun süre korumasız bırakmayın.

**LT** Surinkti turi tik suaugusieji. Kiekvieną baldą prašome surinkti ant lygtaus, neslidaus paviršiaus. Visais surinkimo etapais rekomenduojama mūvėti apsaugines pirštines. Nenaudokite elektrinio atsuktuvo | **Priežiūra:** Šiam produktui nereikia priežiūros. Metalinės dalys yra iš anksto apdorotos, kad būtų išvengta korozijos. Norint pratęsti šio gaminio ilgaamžiškumą, baldus reikia valyti tik švelniu muilo tirpalu ir minkštu skudurėliu. Esant poreikiui paveržkite varžtus bent kartą per sezoną, kad užtikrinti stabilumą. Pagalvėlių priežiūra: Rekomenduojama apsaugoti pagalves nuo nepalankių oro sąlygų, pavyzdžiui, lietaus ir drėgmės, kad užtikrinti kiek įmanoma ilgesnį tarnavimo laiką | **SANDĖLIAVIMAS:** metalinės ir plastikinės šio gaminio dalys yra iš anksto apdorotos, kad atlaikytų lauko ekspoziciją. Nors tai nesustabdo daų praradimo ir degradavimo laikui bėgant. Norėdami pratęsti gaminio tarnavimo laiką, nepalikite jo be apsaugos daugiau negu būtina.

**LV** Montāžu drīkst veikt tikai pieaugušie. Lūdzu, montējiet katru mēbeles daļu uz līdzenas, neslidēnas virsmas. Ieteicams visos montāžas posmos lietot aizsargcimdus. Nelietojiet elektrisko skrūvērzi | **Apkope:** šim izstrādājumam nav nepieciešama apkope. Metāla detaļas ir iepriekš apstrādātas, lai novērstu koroziju. Lai pagarinātu šī izstrādājuma kalpošanas laiku, mēbeles daļas drīkst tīrīt tikai ar vieglu ziepjūdens šķīdumu un mīkstu drānu. Ja nepieciešams, pievelciet skrūves vismaz reizi sezonā, lai nodrošinātu stabilitāti. Kad tiek piegādāti spilveni: Ieteicams aizsargāt spilvenus no nelabvēlīgiem laikapstākļiem, piemēram, lietus un mitruma, lai nodrošinātu iespējami ilgāku kalpošanas laiku | **UZGLABĀŠANA:** šī izstrādājuma metāla un plastmasas detaļas ir iepriekš apstrādātas, lai izturētu ārējās vides iedarbību. Tomēr tas nenovērš izbalēšanu un nolietošanos laika gaitā. Lai pagarinātu izstrādājuma kalpošanas laiku, neatstājiet to bez aizsardzības ilgāk, nekā tas ir nepieciešams.

**AR** يتم جمعها من قبل البالغين فقط. يرجى تجميع كل قطعة أثاث على سطح مسطح وغير قابل للانزلاق. يُنصح بارتداء قفازات واقية خلال جميع خطوات التجميع. هذا المنتج لا يحتاج إلى صيانة. تمت معالجة الأجزاء المعدنية مسبقًا لمنع التآكل. لزيادة متانة هذا المنتج، يجب تنظيف قطع الأثاث فقط باستخدام مطول صابون لطيف وقطعة قماش ناعمة. عند الحاجة؛ أعد ربط المسامير مرة واحدة على الأقل في الموسم لضمان الثبات. عند توفير الوسائد: يوصى بحماية الوسائد من الظروف الجوية غير المواتية، مثل المطر والرطوبة، لضمان أطول عمر ممكن | **التخزين:** تمت معالجة الأجزاء المعدنية والبلاستيكية لهذا المنتج مسبقًا لتحمل التعرض للعوامل الخارجية. ومع ذلك، هذا لا يمنع بهتان اللون والتلف مع مرور الوقت. لإطالة عمر المنتج، لا تركه دون حماية أكثر من اللازم.

**IL** להרכיב על ידי מבוגרים בלבד. יש להרכיב כל ריטע על משטח של ואל חלקלק, מומלץ ללבוש כפפות מנוקה כדי לשלבי ההרכבה. אין להשתמש במברג חשמלי | **תחזוקה:** מוצר זה איש דורש תחזוקה. חלקי מתכת עוברים טיפול מקדים למניעת קורוזיה. כדי להאריך את עמידותו של מוצר זה, יש לנקות את חלקי הריטע רק באמצעות תמיסת סבון עדינה ומטלית רכה. במידת הצורך, יש להרכיב את הברגים לפחות פעם אחת לעונה כדי להבטיח שיבנות באשר סופקות קרויות מומלץ להגן על הריטע מפני תנאי מזג אוויר קשים, כגון גשם ולחות, כדי להבטיח את אורך החיים ביותר האפשרי | **אחסון:** חלקי המתכת והפלטסטיק של מוצר זה מטופלים מראש כדי לעמוד בחישה חיצונית עם זאת, זה לא מונע דריטע צבע והתבלות לאורך זמן, כדי להאריך את חיי המוצר, אין להשאיר אותו ללא הגנה יתר מהדרוש.





**GB** Do not use on a uneven surface | **FR/B** Ne pas utiliser sur une surface inégale | **ES** No usar sobre una superficie irregular | **DE** Nicht auf unebener Oberfläche verwenden | **NL/B** Niet gebruiken op een oneffen oppervlak | **IT** Non utilizzare su una superficie irregolare | **PT** Não usar em uma superfície irregular | **FIN** Älä käytä epätasaisella pinnalla | **SE** Använd inte på en ojämn yta | **NO** Ikke bruk på en ujevn overflate | **DK** Må ikke bruges på ujævnt underlag | **PL** Nie używać na nierównej powierzchni | **SI** Ne uporabljajte na neravni površini | **HU** Ne használja egyenetlen felületen | **RO** Nu folosiți pe o suprafață denivelată | **BG** Да не се използва върху неравна повърхност | **RUS** Не користити на неравној површини | **CZ** Nepoužívejte na nerovném povrchu | **HR** Не користити на неравној површини | **BA** Не користити на neravnoj površini | **RS** Не користити на neravnoj površini | **SK** Nepoužívajte na nerovnom povrchu | **AL** Mos e përdorni në sipërfaqe jo të rrëshqitshme | **GR** Μην το χρησιμοποιείτε σε ανώμαλη επιφάνεια | **EE** Ärge kasutage ebetasest pinnal | **UA** Не використовуйте на нерівній поверхні | **TR** Düz olmayan bir yüzeyde kullanmayın | **LT** Nenaudokite ant nelygaus paviršiaus | **LV** Nelietot uz nelīdzenas virsmas | **AR** لا تستخدم على سطح غير مستو | **IL** לא להשתמש על משטח לא אחיד



**GB** Do not use on slippery surface | **FR/B** Ne pas utiliser sur une surface glissante | **ES** No usar sobre una superficie resbaladiza | **DE** Nicht auf rutschiger Oberfläche verwenden | **NL/B** Niet gebruiken op een glad oppervlak | **IT** Non utilizzare su una superficie scivolosa | **PT** Não usar em uma superfície escorregadia | **FIN** Älä käytä liukkaalla pinnalla | **SE** Använd inte på en hal yta | **NO** Ikke bruk på en glatt overflate | **DK** Må ikke bruges på en glat overflade | **PL** Nie używać na śliskiej powierzchni | **SI** Ne uporabljajte na spolzki površini | **HU** Ne használja csúszós felületen | **RO** Nu folosiți pe o suprafață alunecoasă | **BG** Да не се използва върху хлъзгава повърхност | **RUS** Не использовать на скользкой поверхности | **CZ** Nepoužívejte na kluzkém povrchu | **HR** Не користити на клизавој површини | **BA** Не користити на klizavoj površini | **RS** Не користити на klizavoj površini | **SK** Nepoužívajte na klzkom povrchu | **AL** Mos e përdorni në sipërfaqe të rrëshqitshme | **GR** Μην το χρησιμοποιείτε σε ολισθηρή επιφάνεια | **EE** Ärge kasutage libedal pinnal | **UA** Не використовуйте на нерівній поверхні | **TR** Kaygan bir yüzeyde kullanmayın | **LT** Nenaudokite ant slidžios dangos | **LV** Nelietot uz slidenas virsmas | **AR** لا تستخدم على سطح زلق | **IL** אין להשתמש על משטח חלקלק | **IL** على سطح زلق



**GB** Do not sit on backrest | **FR/B** Ne pas s'asseoir sur le dossier | **ES** No se sienten en el respaldo | **DE** Nicht auf die Rückenlehne setzen | **NL/B** Niet op de rugleuning zitten | **IT** Non sedersi sullo schienale | **PT** Não se sente no encosto | **FIN** Älä istu selkänjoalle | **SE** Sitt inte på ryggstödet | **NO** Ikke sitt på ryggstøtten | **DK** Sid ikke på ryglænet | **PL** Nie siadać na oparcium | **SI** Ne sedite na naslonjalo | **HU** Ne üljön a háttámlára | **RO** Nu stați pe spătar | **BG** Не сядай на облегалката | **RUS** Не садитесь на спинку | **CZ** Nesedějte na opěradlo | **RS** Не седети на naslonu | **BA** Не sjedajte na naslon | **HR** Ne sjedajte na naslon | **SK** Nesadajte na operadlo | **AL** Mos u ulni në mbështetëse | **GR** Μην κάθεστε στην πλάτη του καθίσματος | **EE** Ärge istuge seljatoele | **UA** Не сідайте на спинку | **TR** Arkalığa oturmayın | **LT** Nesėskite ant atlošo | **LV** Nesēdieties uz atzveltnes | **AR** لا تجلس على مسند الظهر | **IL** لا לשבת על משענת הרכב | **IL** لا تجلس على مسند الظهر



**GB** Do not sit on armrest | **FR/B** Ne pas s'asseoir sur l'accoudoir | **ES** No se sienten en el reposabrazos | **DE** Nicht auf die Armlehne setzen | **NL/B** Niet op de armléuning zitten | **IT** Non sedersi sul bracciolo | **PT** Não se sente no apoio de braço | **FIN** Älä istu käsinojalle | **SE** Sitt inte på armstödet | **NO** Ikke sitt på armlenet | **DK** Sid ikke på armlænet | **PL** Nie siadać na podłokietniku | **SI** Ne sedite na naslonu za roke | **HU** Ne üljön a karfára | **RO** Nu stați pe cotiere | **BG** Не сядай на подлакътника | **RUS** Не садитесь на подлокотник | **CZ** Nesedějte na područku | **HR** Не седети на naslonu za ruku | **BA** Не sjedajte na naslon za ruke | **RS** Не sjedajte na naslon za ruke | **SK** Nesadajte na lakťovú opierku | **AL** Mos u ulni në mbështetësen e krahut | **GR** Μην κάθεστε στο μπράτσο της καρέκλας | **EE** Ärge istuge kätetojale | **UA** Не сідайте на підлокітник | **TR** Kol dayanağına oturmayın | **LT** Nesėskite ant porankio | **LV** Nesēdieties uz roku balsta | **AR** لا تجلس على مسند الذراع | **IL** لا تجلس على مسند الذراع



**GB** Do not stand on chair/sofa | **FR/B** Ne pas se tenir debout sur une chaise/un canapé | **ES** No se pare sobre la silla/el sofá | **DE** Nicht auf Stuhl/Sofa stehen | **NL/B** Niet op een stoel/bank gaan staan | **IT** Non stare in piedi sulla sedia/sul divano | **PT** Não fique em pé na cadeira/no sofá | **FIN** Älä seisoo tuolilla/sohvalla | **SE** Stå inte på stol/soffa | **NO** Ikke stå på stol/sofa | **DK** Stå ikke på stol/sofa | **PL** Nie stawaj na fotelu/sofie | **SI** Ne stojte na stolu/kavču | **HU** Ne álljon székre/kanapéra | **RO** Nu stați în picioare pe scaun/canapea | **BG** Не стойте на стол/диван | **RUS** Не вставать на стул/диван | **CZ** Nestůjte na židli/pohovce | **HR** Не стајати на столици/софи | **BA** Не stojte na stolici/sofi | **RS** Не stojte na stolici/sofi | **SK** Nestojte na stoličke/pohovke | **AL** Mos qëndroni mbi karrige/divan | **GR** Μην στέκεστε σε καρέκλα/καναπέ | **EE** Ärge seiske toolid/divanil | **UA** Не стійте на стільці/дивані | **TR** Sandalye/kanepenin üzerine çıkmayın | **LT** Nesėskite ant kėdės/sofos krašto | **LV** Nestājieties uz krēsla/divāna | **AR** لا تقف على الكرسي الأريكة | **IL** لا تقف على كرسي/كاسا/مفوف | **IL** لا تقف على كرسي/كاسا/مفوف



**GB** Do not tilt when in use | **FR/B** Ne pas basculer lors de l'utilisation | **ES** No incline el producto durante su uso | **DE** Nicht kippen während des Gebrauchs | **NL/B** Niet kantelen tijdens gebruik | **IT** Non inclinare durante l'uso | **PT** Não incline durante o uso | **FIN** Älä kallista käytön aikana | **SE** Luta inte när du använder den | **NO** Ikke tipp når den er i bruk | **DK** Vip ikke, når den er i brug | **PL** Nie przechylać podczas używania | **SI** Ne nagibajte med uporabo | **HU** Ne döntse használat közben | **RO** Nu înclinați în timpul utilizării | **BG** Не наклоняйте по време на употреба | **RUS** Не наклонять во время использования | **CZ** Nenakláníte během používání | **RS** Не нагињати током употребе | **BA** Не naginjajte tijekom upotrebe | **HR** Не naginjajte tijekom upotrebe | **SK** Nenaklňajte počas používania | **AL** Mos e naqinjtë gjatë përdorimit | **GR** Μην γέρνετε κατά τη χρήση | **EE** Ärge kallutage kasutamise ajal | **UA** Не нахињати під час використання | **TR** Kullanım sırasında eğmeyin | **LT** Nenaudokite pakreipę | **LV** Nelieciet, lietojot | **AR** لا يميل أثناء الاستخدام | **IL** لا يميل أثناء الاستخدام

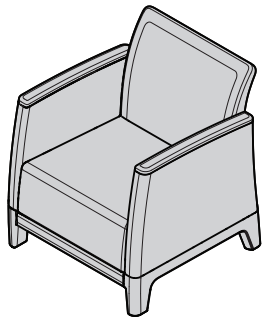

1 — 8

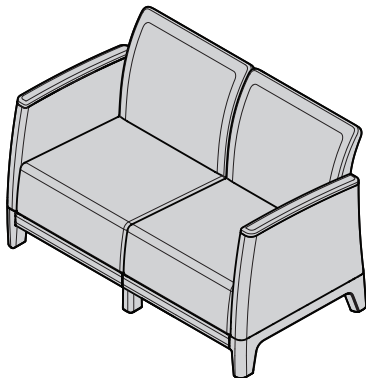

9 — 21

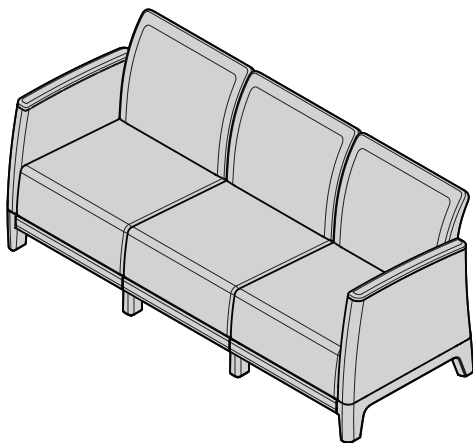

9 — 21







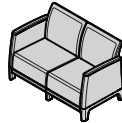
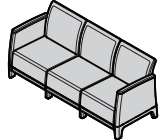
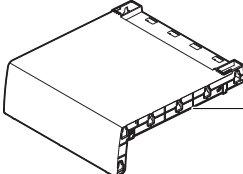
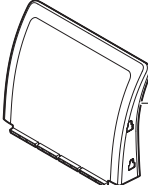
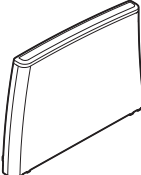
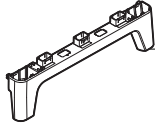
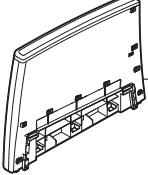
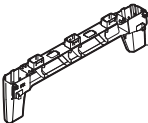

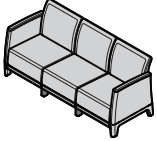
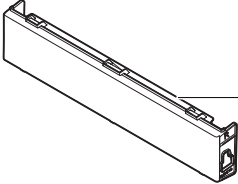
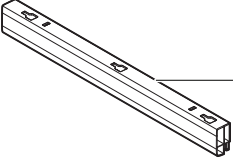
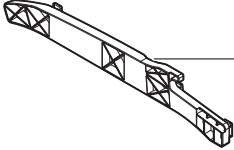
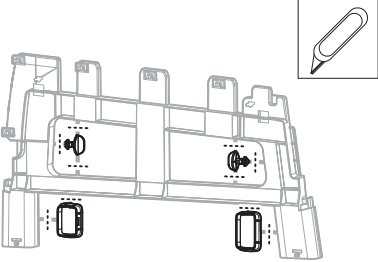
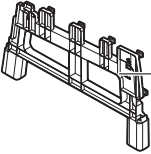

GB assembly parts | FR/B Pièces d'assemblage | ES Piezas de ensamblaje | DE Montageteile |  
NL/B Montageonderdelen | IT Parti di assemblaggio | PT Peças de montagem | FIN Kokoonpanon osat |  
SE Monteringsdelar | NO Monteringsdeler | DK Monteringsdele | PL Części montażowe | SI Sestavni deli |  
HU Összeszerelési alkatrészek | RO Piese de asamblare | BG Части за монтаж | RU Детали сборки |  
CZ Montážní díly | HR Делови за монтажу | BA Dijelovi za montažu | RS Dijelovi za montažu |  
SK Montážne diely | AL Pjesët e montimit | GR Εξαρτήματα συναρμολόγησης | EE Kokkupaneku osad | UA  
Деталі для складання | TR Montaj parçaları | LT Surinkimo dalys | LV Montāžas daļas |  
AR أجزاء التجميع | IL חלקי הרכבה

			
 S	1	2	3
 B	1	2	3
 LS	1	1	1
 FL	1	1	1
 RS	1	1	1
 FR	1	1	1



			
 <p>R</p>	1	2	3
 <p>C</p>	2	4	6
 <p>MLb</p>	-	1	2
			
 <p>MLs</p>	-	1	2
 <p>CB</p>	-	1	2
 <p>CF</p>	-	1	2
 <p>L</p>	-	2	4



1



Sx1



Rx1

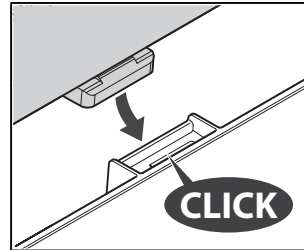
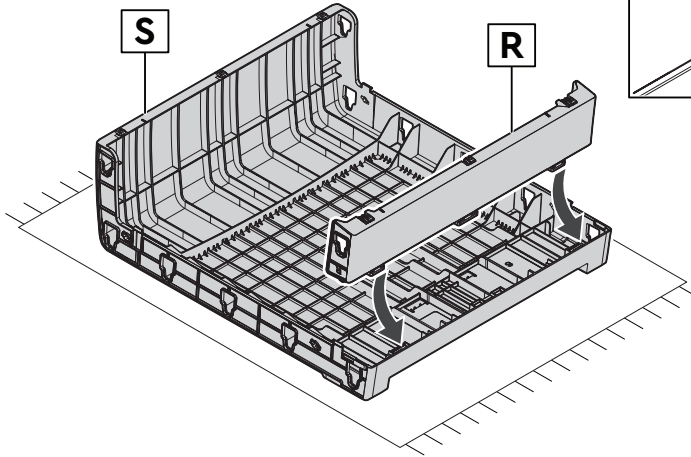

2



Bx1

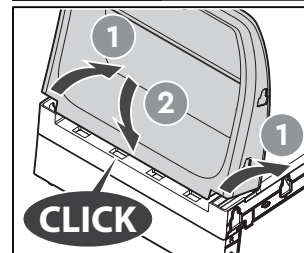
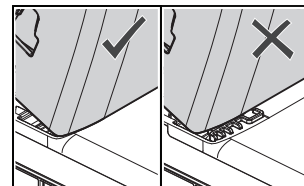
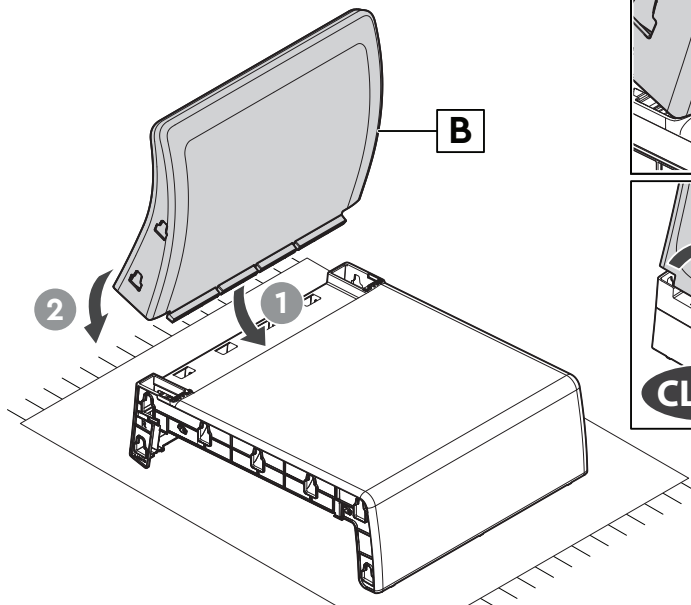



3



Cx1

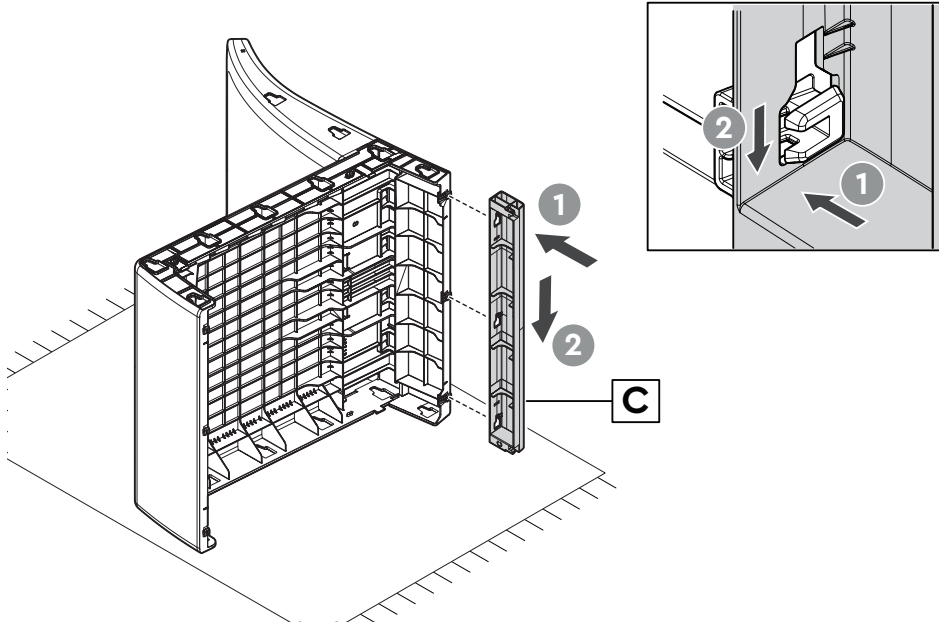

4



Cx1

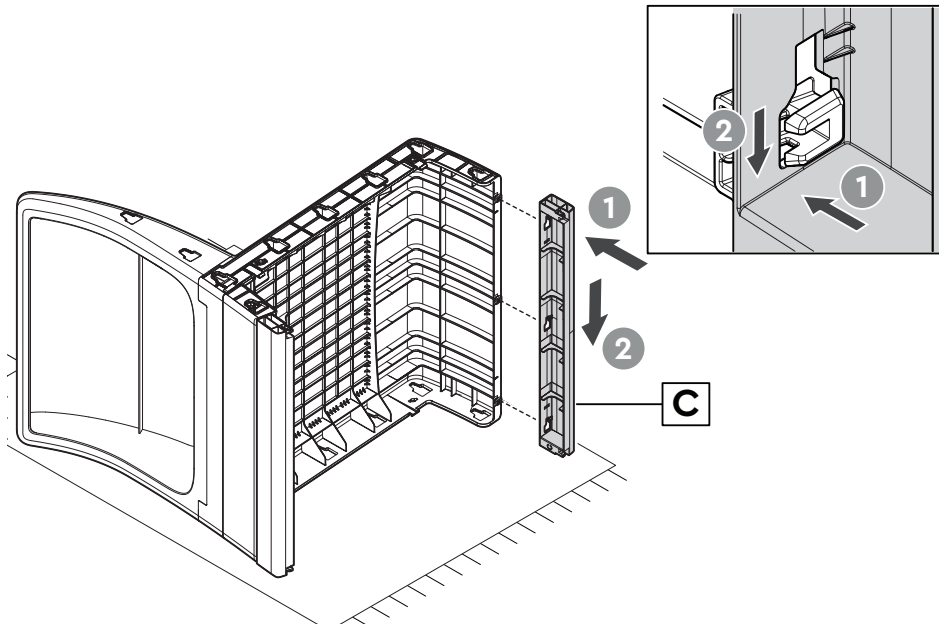



5



RSx1



FRx1

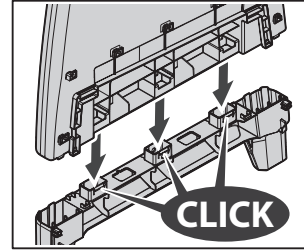
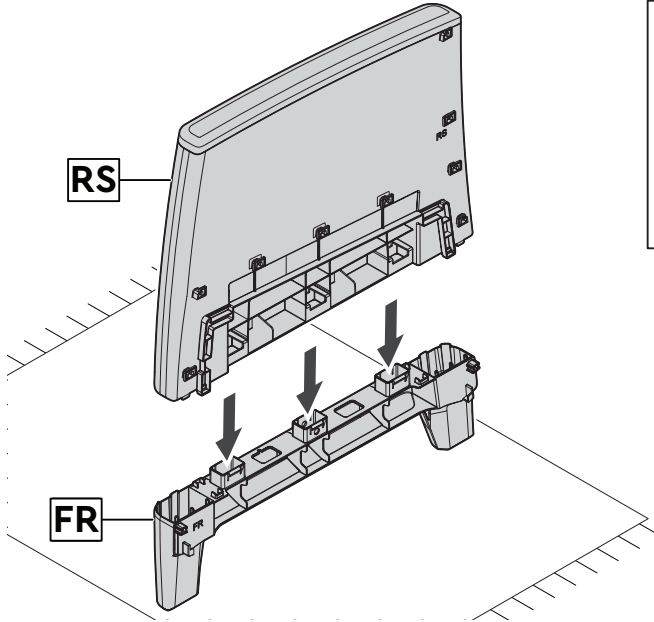

6

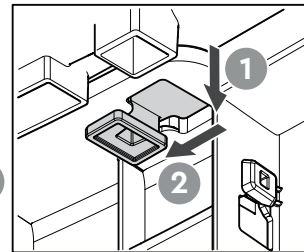
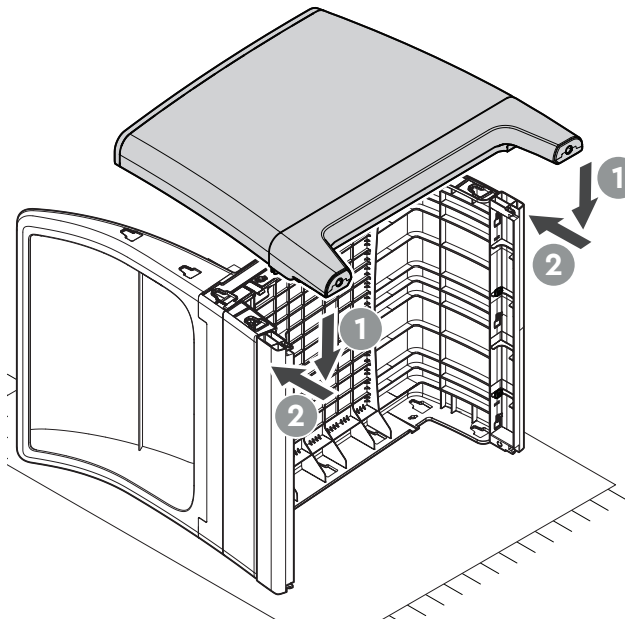



7



LSx1



FLx1

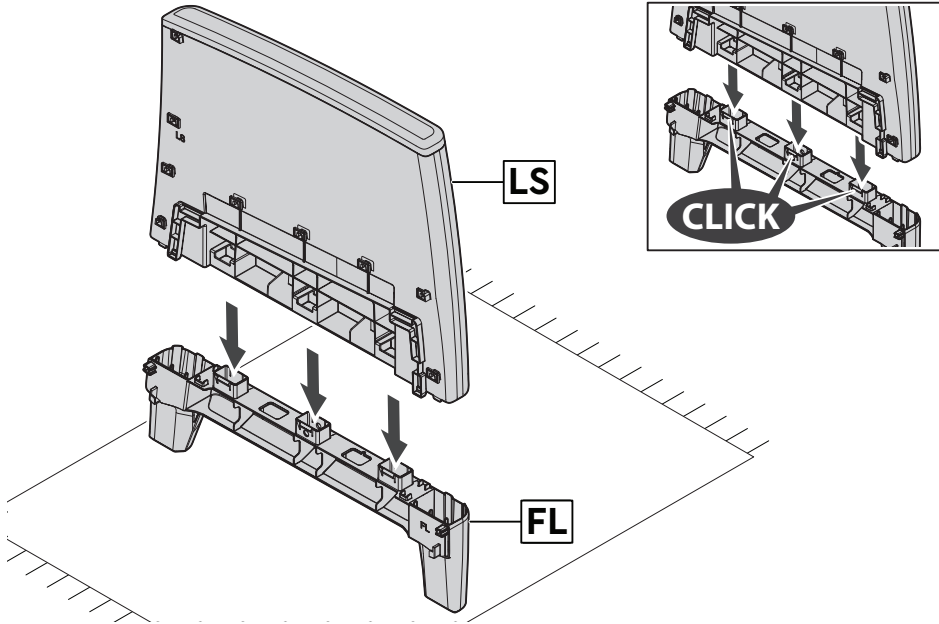

8

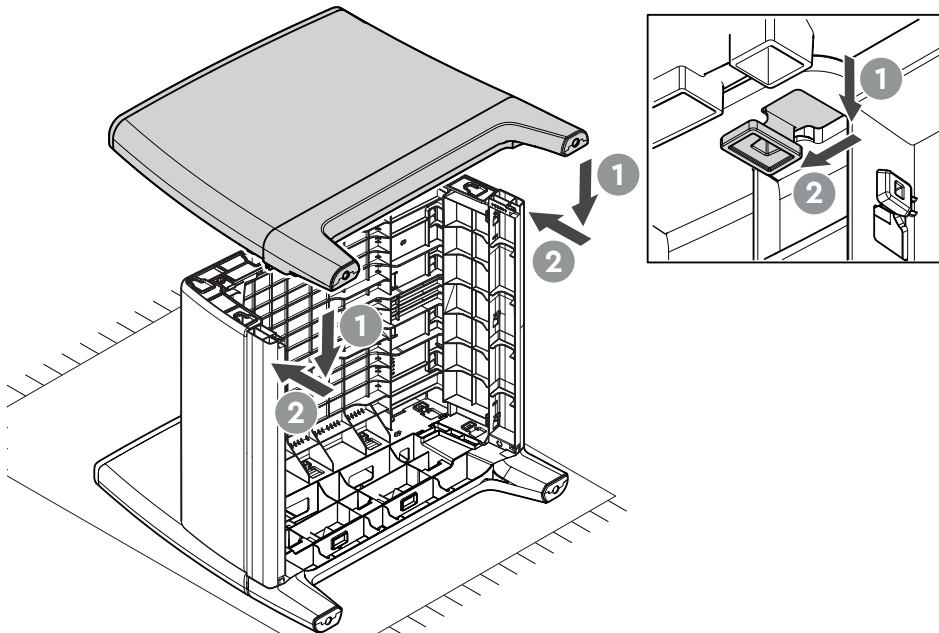

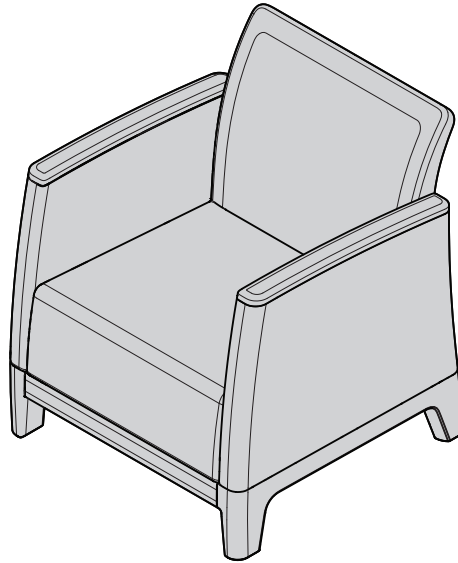

9

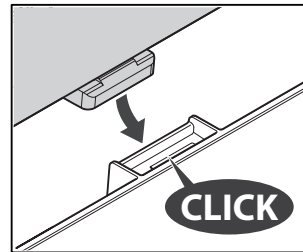
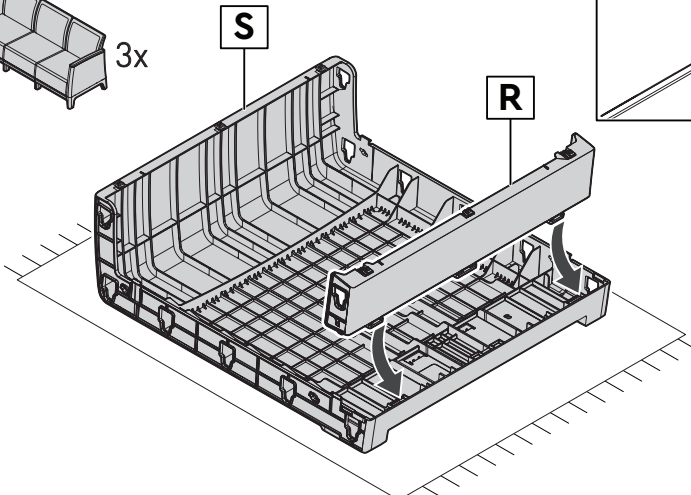
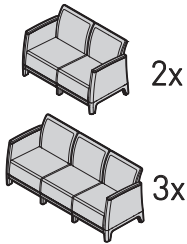



10



Bx1

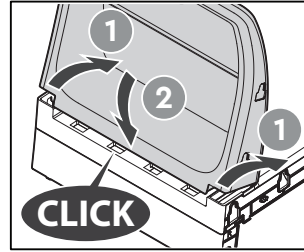
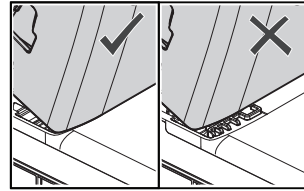
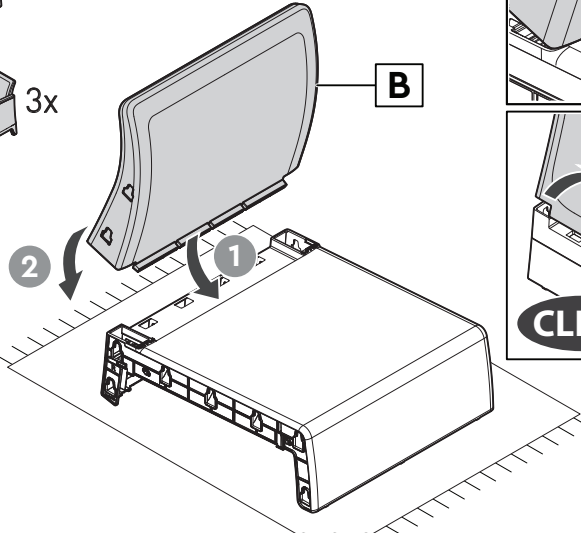
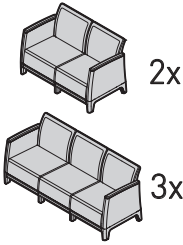

11



Cx1

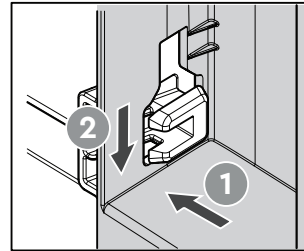
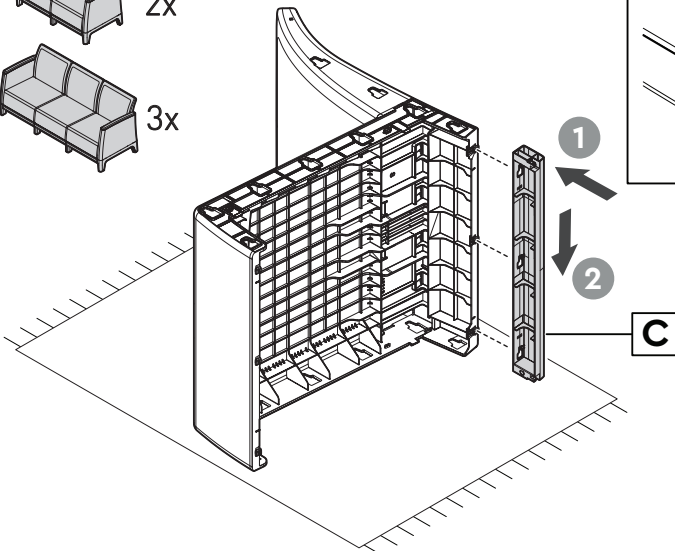
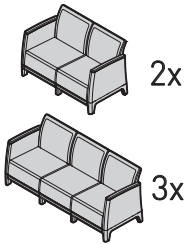



12



Cx1

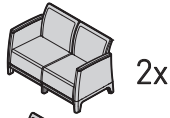

2x



3x

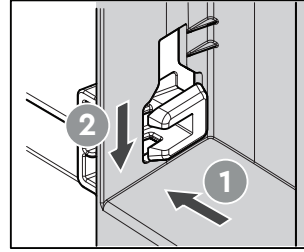
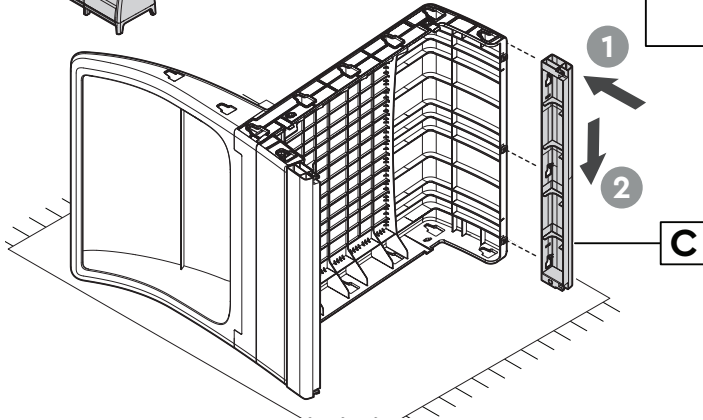

13



MLbx1

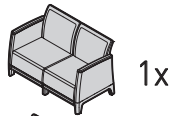

1x

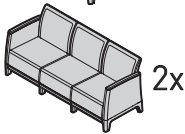

2x

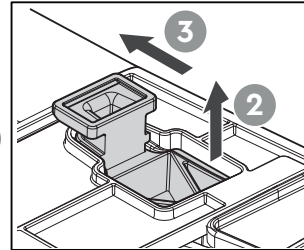
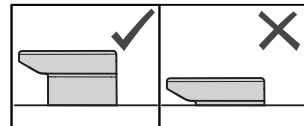
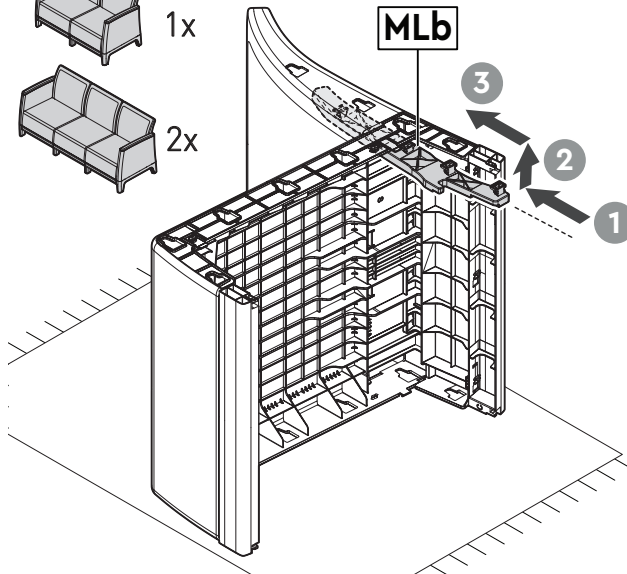



14



CBx1



CFx1

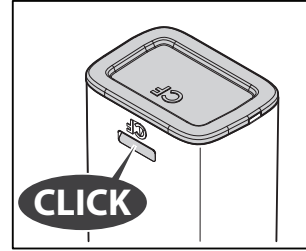
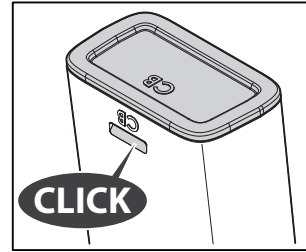
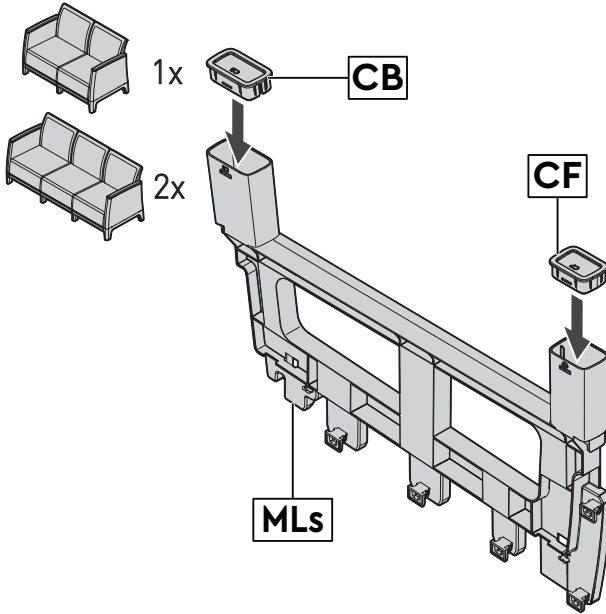

15



MLsx1

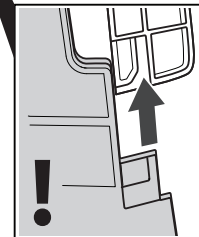
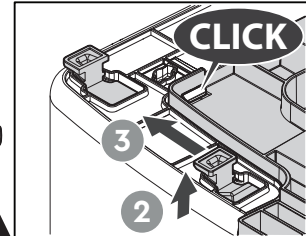
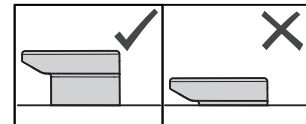
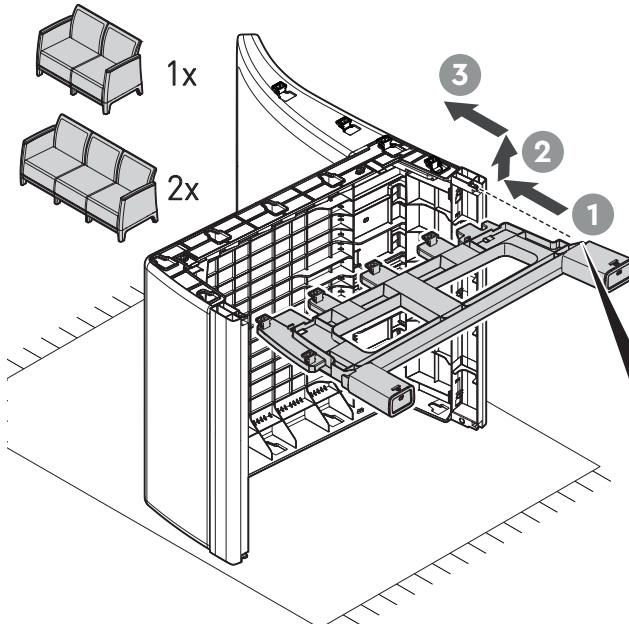



16

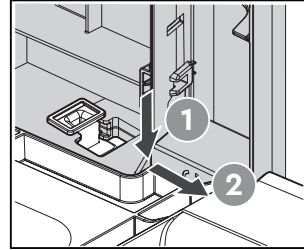
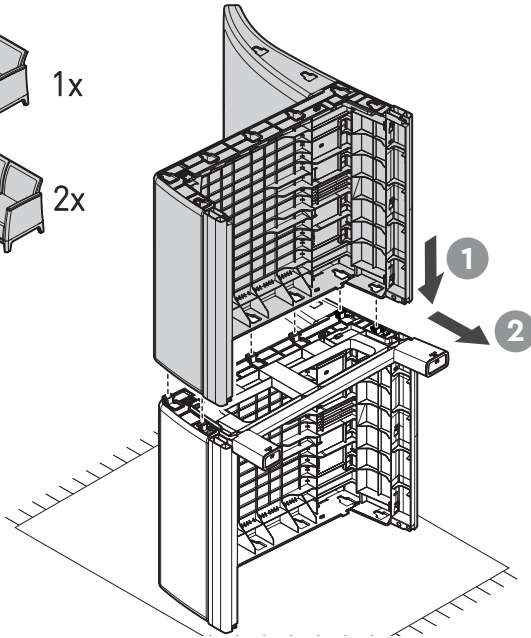
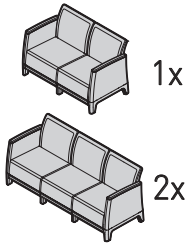

17



Lx2

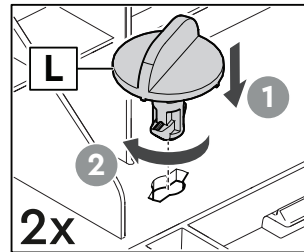
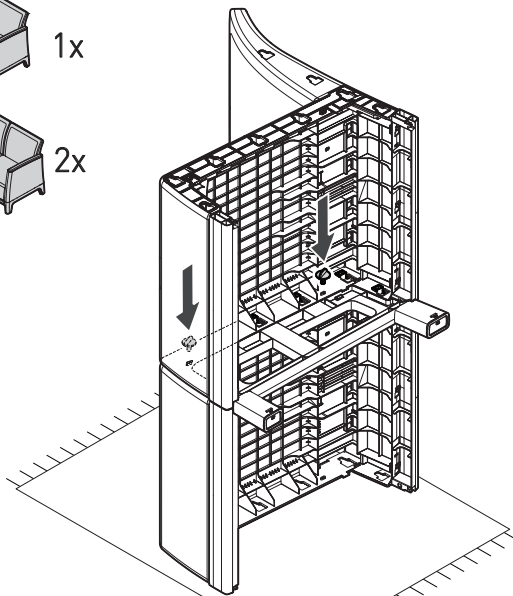
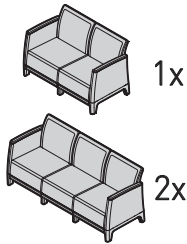



18



LSx1



FLx1

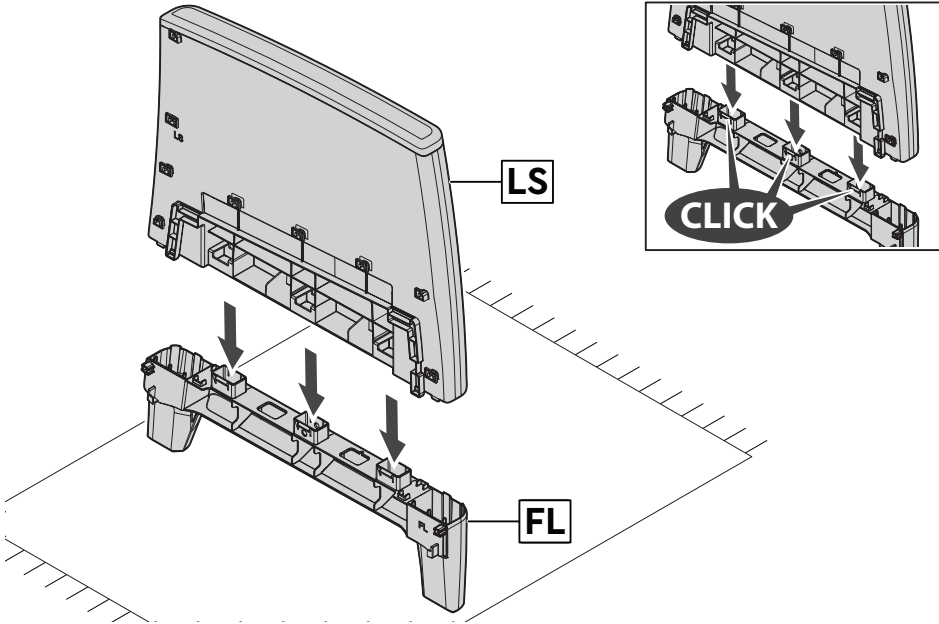

19

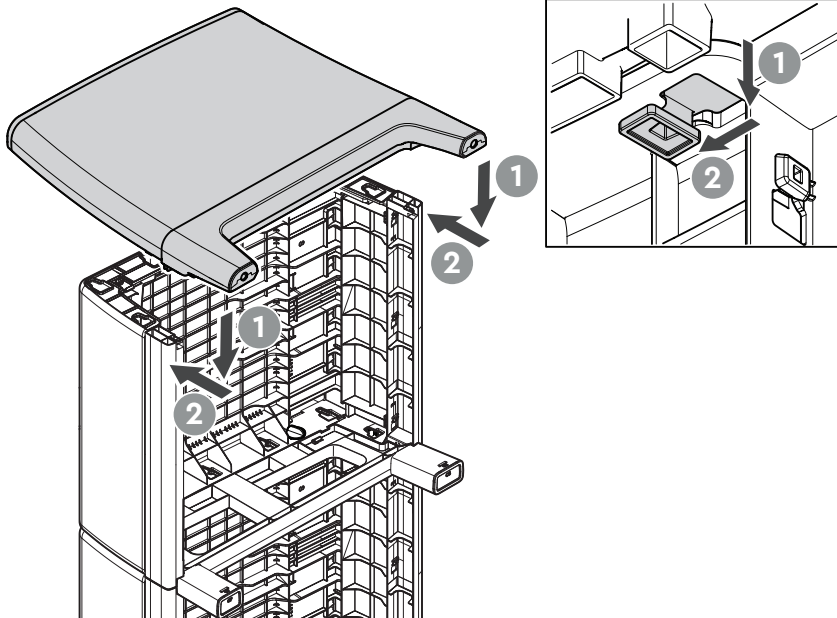



20



RSx1



FRx1

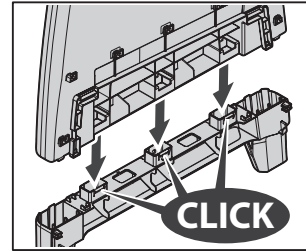
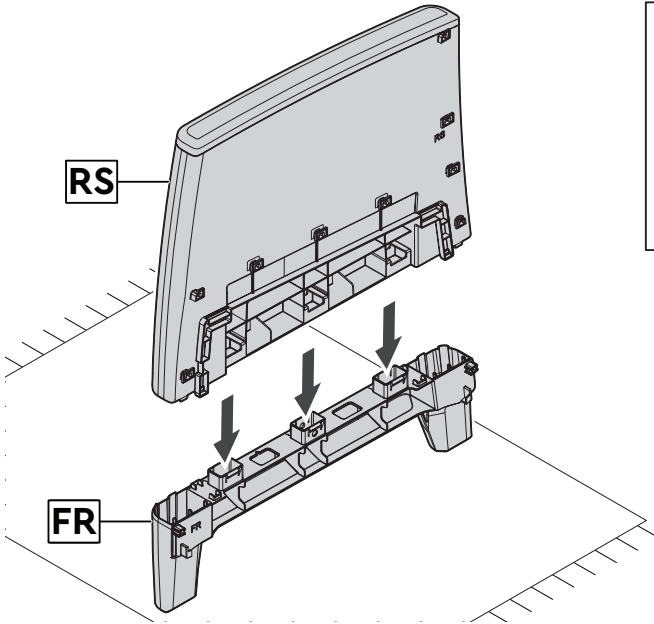

21

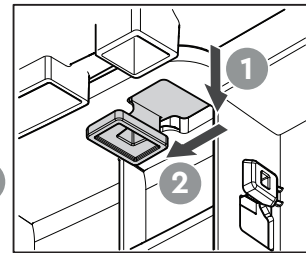
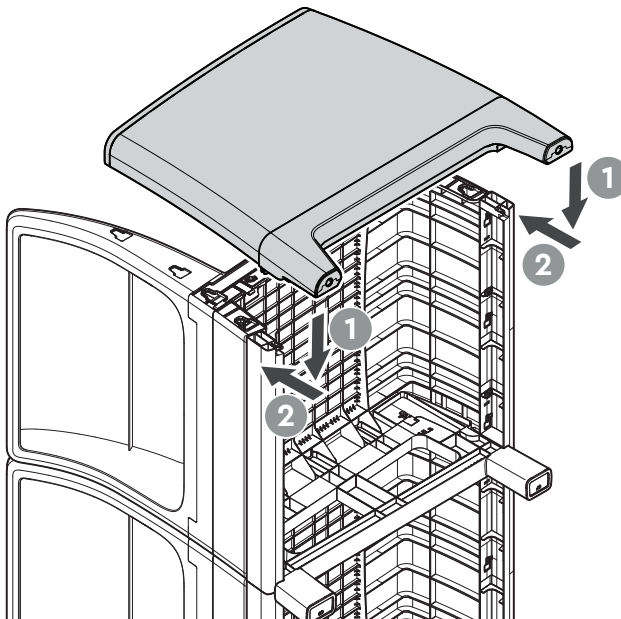

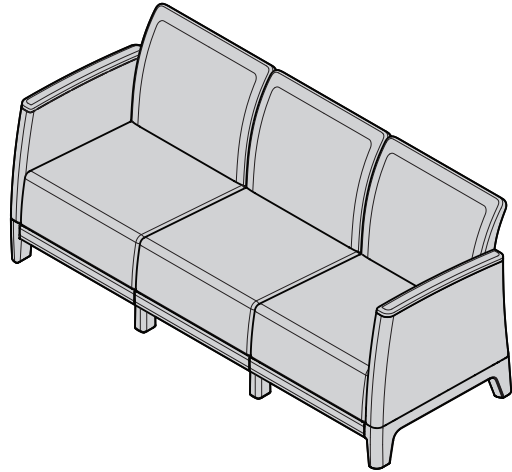
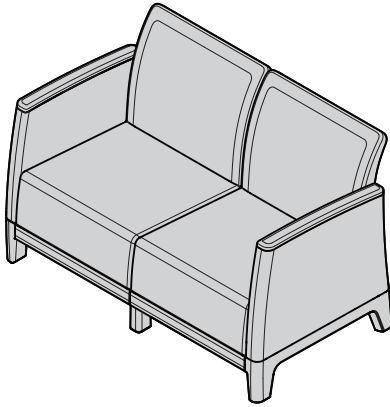







**GB** If there are missing or broken parts, please do not return the product to the store. Please log onto our website, or contact Customer Service at: **FR/B** S'il manque des pièces ou si des pièces sont cassées, ne retournez pas le produit au magasin. Veuillez visiter notre site Web ou contacter le service client à : **ES** Si hay piezas faltantes o rotas, no devuelva el producto a la tienda. Ingrese a nuestro sitio web o contacte con Atención al Cliente en: **DE** Sollten Teile fehlen oder beschädigt sein, bringen Sie das Produkt bitte nicht ins Geschäft zurück. Besuchen Sie unsere Website oder wenden Sie sich an den Kundenservice unter: **NL/B** Als er onderdelen ontbreken of stuk zijn, breng het product dan niet terug naar de winkel. Ga naar onze website of neem contact op met de klantenservice via: **IT** Se ci sono parti mancanti o danneggiate, non restituire il prodotto al negozio. Visita il nostro sito web o contatta il Servizio Clienti a: **PT** Se houver peças em falta ou danificadas, não devolva o produto à loja. Acesse o nosso site ou entre em contato com o Atendimento ao Cliente em: **FIN** Jos osia puuttuu tai ne ovat rikki, älä palauta tuotetta myymälään. Kirjautu verkkosivuillemme tai ota yhteyttä asiakaspalveluun osoitteessa: **SE** Om delar saknas eller är trasiga, returnera inte produkten till butiken. Besök vår webbplats eller kontakta kundtjänst på: **NO** Hvis det mangler deler eller de er ødelagte, vennligst ikke returner produktet til butikken. Gå til nettsiden vår eller kontakt kundeservice på: **DK** Hvis der mangler dele eller de er beskadigede, må du ikke returnere produktet til butikken. Gå til vores hjemmeside eller kontakt kundeservice på: **PL** Jeśli brakuje części lub są one uszkodzone, nie zwracaj produktu do sklepu. Wejdź na naszą stronę internetową lub skontaktuj się z obsługą klienta pod adresem: **SI** Če manjkajo deli ali so poškodovani, izdelka ne vračajte v trgovino. Obiščite našo spletno stran ali kontaktirajte podporo strankam na: **HU** Ha hiányzó vagy sérült alkatrészeket talál, ne vigye vissza a terméket az üzletbe. Látogasson el weboldalunkra, vagy lépjen kapcsolatba az ügyfélszolgálatl a következő címen: **RO** Dacă există piese lipsă sau defecte, nu returnați produsul în magazin. Vă rugăm să accesați site-ul nostru sau să contactați Serviciul Clienți la: **BG** Ако липсват части или са повредени, не връщайте продукта в магазина. Моля, посетете нашия уебсайт или се свържете с Обслужване на клиенти на: **RUS** Если отсутствуют или повреждены детали, не возвращайте товар в магазин. Перейдите на наш сайт или свяжитесь со службой поддержки по адресу: **CZ** Pokud chybí díly nebo jsou poškozené, nevracejte výrobek do obchodu. Navštivte naše webové stránky nebo kontaktujte zákaznický servis na: **RS** nedostaju или су оштећени делови, молимо вас да не враћате производ у продавницу. Молимо вас да се пријавите на нашу интернет страницу или контактирате службу за помоћ корисницима на: **BA** Ako nedostaju dijelovi ili su oštećeni, nemojte vraćati proizvod u prodavnicu. Posjetite našu web stranicu ili kontaktirajte korisničku podršku na: **HR** Ako nedostaju dijelovi ili su oštećeni, nemojte vraćati proizvod u trgovinu. Posjetite našu web stranicu ili kontaktirajte korisničku službu na: **SK** Ak chýbajú diely alebo sú poškodené, nevracajte výrobok do obchodu. Navštívte našu webovú stránku alebo kontaktujte zákaznický servis na: **AL** Nëse ka pjesë që mungojnë ose janë të dëmtuara, ju lutemi mos e ktheni produktin në dyqan. Ju lutemi hyni në faqen tonë të internetit ose kontaktoni Shërbimin ndaj Klientit në: **GR** Εάν λείπουν ή είναι σπασμένα μέρη, μην επιστρέψετε το προϊόν στο κατάστημα. Επισκεφθείτε την ιστοσελίδα μας ή επικοινωνήστε με την Εξυπηρέτηση Πελατών στη διεύθυνση: **EE** Kui osad puuduvad või on katki, ärge tagastage toodet poodi. Palun külastage meie veebisaiti või võtke ühendust klienditeenindusega aadressil: **UA** Якщо відсутні або зламані частини, не повертайте товар до магазину. Будь ласка, відвідайте наш вебсайт або зверніться до служби підтримки за адресою: **TR** Eksik veya kırık parçalar varsa, lütfen ürünü mağazaya geri götürmeyin. Lütfen web sitemizi ziyaret edin veya Müşteri Hizmetleri ile iletişime geçin: **LT** Jei trūksta dalių arba jos yra sulaužytos, negrąžinkite gaminio į parduotuvę. Apsilankykite mūsų svetainėje arba susisiekite su klientų aptarnavimo tarnyba adresu: **LV** Ja daļas trūkst vai ir salauztas, nelūdzam produktu atgriezt veikalā. Lūdzu, apmeklējiet mūsu vietni vai sazinieties ar klientu apkalpošanu pa: **AR** إذا كانت هناك أجزاء مفقودة أو مكسورة، يُرجى عدم إعادة المنتج إلى المتجر. يُرجى الدخول إلى موقعنا الإلكتروني أو الاتصال بخدمة العملاء على: **IL** יש חלקים חסרים או אין: שבורים, אנא אל תחזיר את המוצר לחנות. היכנסו לאתר שלנו או פנו לשרות הלקוחות בכתובת

[WWW.KETER.COM](http://WWW.KETER.COM)

**US, Canada:** (EN / FR)

Tel: +1877-638-7056  
email: NACS@keter.com  
Mon - Fri | 8am - 6pm ET  
Lundi-Vendredi 8h -18h  
Sat - Sun | 9am - 6pm ET  
Samedi-Dimanche 9h-18h

**UK:** (EN)

Tel: +44-121-506-0008  
email: CSUK@keter.com  
Keter UK Ltd,  
Beaumont Road Industrial Estate,  
Banbury, Oxfordshire, OX16 1RH  
Mon - Fri | 8:30am - 5pm

**Switzerland:**

Tel: +41-62-767-00-50  
email: info@neogard.ch

**KETER IBERIA:** (SP & PT)

Tel: +34-876-14-13-93  
E-mail: Service.Iberia@keter.com  
Ctra. de Logroño, Km.  
4,5, 50.011-Zaragoza, Spain  
Mon - Fri | 9am - 7pm

**France:**

Votre produit ayant été acheté dans une enseigne, qu'elle soit physique ou sur internet, c'est auprès de cette enseigne que vous devez faire votre demande SAV.

**Germany / Austria**

Tel: +49 (0) 481-21-22-46-3  
email: service@keter-ersatzteile.de

**Italy**

Tel: +39 0422 745900  
Email: Servizio.clienti@keter.com

**Benelux**

Tel: +31-1612-28300  
email: service.benelux@keter.com  
Mon - Fri | 8:30am - 5pm

**Poland**

Tel: +48 59 84 19 892  
Service.poland@keter.com  
www.keter.pl | www.keter.cz

**Hungary**

Tel: +3652565900  
Service.hungary@keter.com  
www.ketershop.hu

**Scandinavia**

Tel: +48 59 84 19 892  
email: Service.nordic@keter.com

**Other European Countries**

Tel: +31-1612-28300  
email: service.benelux@keter.com  
Mon - Fri | 8:30am - 5pm

**Israel**

Tel: 1-700-70-6015  
email: Ketercs@keter.com

**South Africa**

Tel: 0861-866-766  
email: info@keter.co.za  
Website: za.Keter.com

**고객센터**

Tel: 031-767-2492  
E-mail: info@keter.co.kr  
월 금 | 9:00am - 05:30pm

**Australia:**

Tel: 03 9544 6999  
Email: keteraus@keter.com  
28 Buckland St,  
Clayton, Victoria 3168  
Mon - Fri | 9am - 5pm

[WWW.KETER.COM](http://WWW.KETER.COM)



<https://quefairedemesdechets.fr>

